

WIREFMATIC 3000 + PS



Station professionnelle de sertissage
pour reliures métalliques

La productivité au service de votre
image !



fournitures et matériels pour l'imprimerie
et l'impression grand format
02.31.75.06.06 - infos@dmba.fr

Relieur électrique

WIREFMATIC 3000 + PS

Poste de reliure professionnel avec distributeur automatique d'anneaux métalliques par bobine

CARACTERISTIQUES :

- Réglage précis du diamètre par volant.
- Capacité de reliure :
 - du N°3, 3/16" – 3:1, 34 boucles
 - au N° 24, 1/ ½" – 2:1, 23 boucles soit 320 feuilles.
- Déclenchement par pédale.
- Crochets de suspension en façade pour le maintien de l'anneau.
- 2 tablettes latérales pour poser vos documents.
- Système de sécurité automatique anti-écrasement.
- Distribution des anneaux pré-coupés, par bobines 34 ou 23 boucles, 3:1 ou 2:1.
- Détection de l'anneau par cellule.

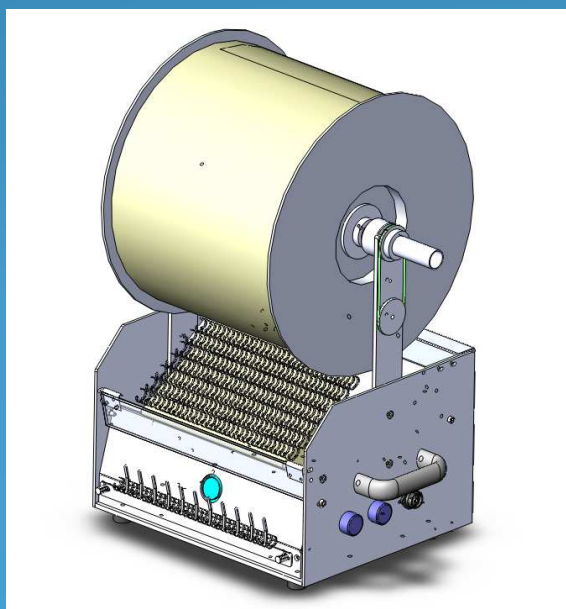

- Dim.: L555 x P520 x H585 mm.
- Poids : 45 kg + 15kg.
- Option : Meuble support.

RENSEIGNEZ-VOUS AUPRES
DE VOTRE DISTRIBUTEUR